

Voyager Star

96629611 VOYAGER STAR KIT ESC ECC

THORN



Voyager Star

Højtydende, LED-nødbelysnings sæt til indbygning i velegnet armaturhus (medfølger ikke), med flugtvej optik. Belysningsarmatur i kontinuerlig tilstand. Linse: polycarbonat. Optimal afkøling via varmeafleder. Spændingsforsyning: 220-240 V AC (+/-10 %) 50-60 Hz; 176-280 V DC Komplet med LED..

Luminaire input power: 3 W

Vægt: 0,5 kg



TLG_VSTR_F_KIT_ECC_ESC.jpg

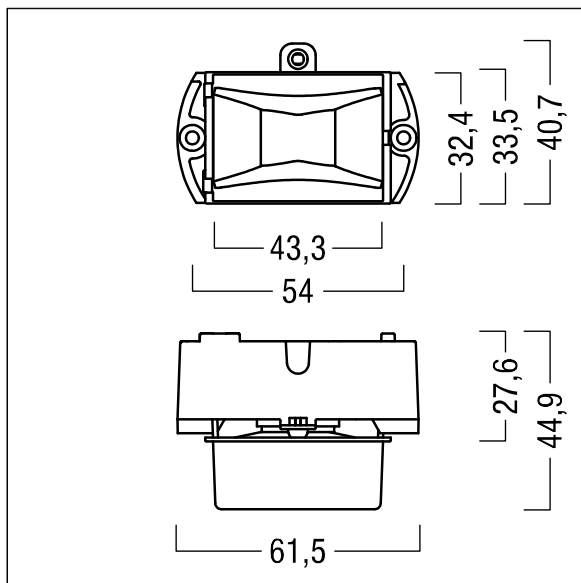

ZS_ONL_M_RESC_escape_optik.wmf

Alle værdier markeret med * er nominelle værdier. Thorn bruger gennemprøvede komponenter fra førende leverandører, men der kan opstå isolerede tilfælde af teknologi-relaterede svigt på særskilte LED i løbet af det klassificerede produkts levetid. Internationale standarder sætter tolerancen ved bevaret lysudbytte og tilsluttet belastning til $\pm 10\%$. Medmindre andet er angivet, gælder værdierne for en omgivelsestemperatur på 25° C.

Thorn Lighting foretager løbende videreudvikling og optimering af sine produkter. Der forbeholdes alle rettigheder til at ændre på specifikationerne uden forudgående varsel eller offentlig bekendtgørelse. © Thorn Lighting