

Contrast

96634418 CONT3 36/52L REC BOX GL 65x53x47 5021C3

THORN

Contrast

Jordindbygningskasse, der omfatter adgang til dræning, og skinnerne muliggør projektørmontering og positions-/vinkeljusteringer. Høj bæreevne og nem installation sørger for en lang brugsholdbarhed. Kun "walk-over" (overgang). Kasse: rådbestandigt, fibrøst cement, stel og skruer: rustfrit stål, glas: tempereret 2 x 10 mm. IK09.

Installation: Ø70 mm huller til strømforsyning og dræning sørger for stabiliseret og effektiv dræningsjord. Contrast skal fastgøres på skinnen på den lodrette side med HH M10-skruer af rustfrit stål. Glasset monteres med HSHC M6-skruer i rustfrit stål.

Indbygningskasse dedikeret til Contrast stor

Dimensioner: 650 x 530 x 470 mm
Vægt: 44 kg

Maksimal statisk bæreevne: 2500 kg. Baseret på glassets brudpunkt.

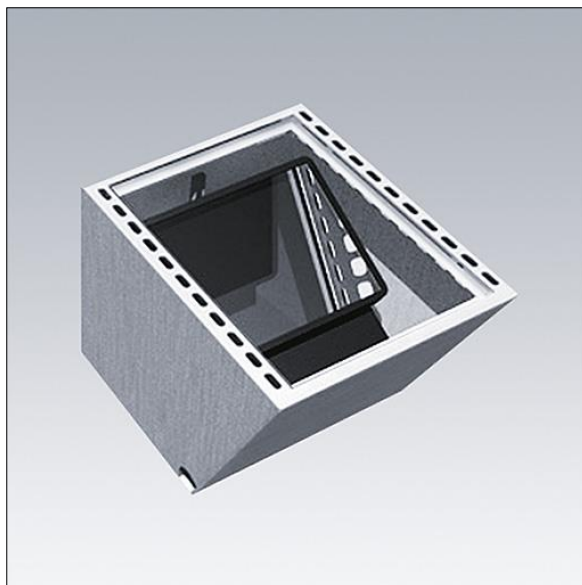

TLG_GRDB_F_P5.jpg