

Sonpak 25/40

	HST (ST)	E40	250-400W
	HIT (MT)	E40	250-400W
EN 60598			
960°C Brandhæmmende		Ta max. +25°C	
5 Nm			

Sonpak 25/40 er en kraftig og slagfast projektør med integreret el-udstyr

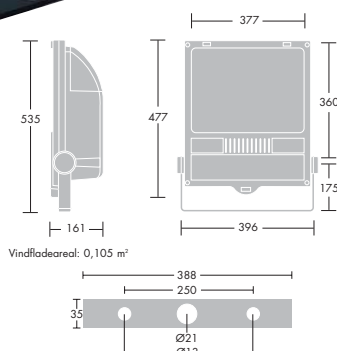

Vindfladeareal: 0,105 m²

- Leveres med symmetrisk eller asymmetrisk reflektor
- Leveres inkl. lyskilde 250/400W højtryksnatrium (2000K) eller 250/400W metalhalogen (4200K)
- Robust støbt aluminiumsarmatur og frontramme
- Hærdet glasafskærmning
- Integreret el-udstyr
- Bredt udvalg af lysteknik tilbehør
- IP65
- Se familiegalleriet s. 17 og få et komplet overblik over Sonpak familien

Udførelse

Armatur: Fremstillet i sortlakeret aluminium (RAL 9005).
Afskærmning: 4 mm hærdet glas fastgjort med rustfri stålskruer.
Pakning: Siliconegummi.
Reflektor: Udført i anodiseret aluminium.

Installation/Montering

Montering: Monteres på væg eller mast ved hjælp af bjølle med Ø21 mm hul i centrum samt to Ø13 mm huller med 250 mm afstand.

Tilslutning: Sonpak 25/40 tilsluttes via PG13,5 forskrning. Tilslutning sker til 3x10 mm² klemrække. Mulighed for sløfning.

Specifikationer

Leveres inkl. lyskilde, 2000/4200K

Type	Icos kode	Sokkel	Vægt kg	EAN-Nr
Sonpak 25/40 symmetrisk				
SONPAK 250W 230V HST/E40/LI/220 S/S	ST	E40	12,1	34.13833.141777
SONPAK 400W 230V HST/E40/LI/220 S/S	ST	E40	12,0	34.13833.141791
SONPAK 250W 230V HIT/E40/LI/745 S/S	MT	E40	9,2	34.13833.141814
SONPAK 400W 230V HIT/E40/LI/742 S/S	MT	E40	11,1	34.13833.141838
Sonpak 25/40 asymmetrisk				
SONPAK 250W 230V HST/E40/LI/220 A/S	ST	E40	11,0	34.13833.140510
SONPAK 400W 230V HST/E40/LI/220 A/S	ST	E40	12,0	34.13833.140527
SONPAK 250W 230V HIT/E40/LI/745 A/S	MT	E40	9,8	34.13833.140534
SONPAK 400W 230V HIT/E40/LI/742 A/S	MT	E40	11,1	34.13833.140541
Tilbehør				
SONPAK 250/400W LV BLK	LAMELAFSKÆRMNING*	0,9	50.18843.262443	
SONPAK 250/400W VS BLK	AFBLÆNDINGSSKÆRM*	0,8	50.18843.262436	
SONPAK 250/400W WG BLK	BESKYTTELSSEGITTER	0,9	50.18843.262467	

* Er forsynet med 4 skruer og spændeskiver. Disse kan ikke monteres sammen.

S/S - Symmetrisk, A/S - Asymmetrisk, LI220 - Inkl. lyskilde 2000K, LI745/742 - inkl. lyskilde 4200K



Beskyttelsesgitter



Afblandings-skærm



Lamelafskærmning

